

KOMATSU®

PC200-8M0

PC
200

POTÊNCIA

Bruta: 148 HP (110 kW) @ 2000 rpm
Líquida: 138 HP (103 kW) @ 2000 rpm

PESO OPERACIONAL

21030 kg



O modelo mostrado pode incluir equipamentos opcionais





MEIO AMBIENTE E ECONOMIA

- ▮ Baixo Consumo de Combustível pelo Controle Total do Motor, Sistema Eletrônico e Hidráulico
- ▮ Baixo Nível de Emissão de Poluentes
- ▮ Baixo Nível de Emissão de Ruído

CONFORTO E SEGURANÇA

- ▮ Cabina Espaçosa e Confortável
- ▮ Cabina ROPS (ISO 12117-2)
- ▮ Sistema de Monitoramento de Visão Traseira (opcional)
- ▮ Cabina com estrutura OPG, nível 1 (ISO 10262-2)

KOMTRAX

- ▮ Amplo Monitor Multilíngue com Tela de LCD de Alta Resolução
- ▮ Sistema de monitoração e gerenciamento do equipamento
- ▮ Sistema KOMTRAX

MANUTENÇÃO E CONFIABILIDADE

- ▮ Fácil Manutenção
- ▮ Equipamento de Trabalho de Elevada Rigidez



POTÊNCIA	Bruta:	148 HP 110 kW / 2000 rpm
	Líquida:	138 HP 103 kW / 2000 rpm

PESO OPERACIONAL	21030 kg
------------------	----------

CAPACIDADE DA CAÇAMBA	1,2 m ³
-----------------------	--------------------

Baixo Consumo de Combustível

O recém-desenvolvido motor Komatsu SAA6D107E-1 proporciona significativa redução da emissão de óxido de nitrogênio (NOx) graças ao preciso sistema de injeção de combustível em múltiplos estágios, regulado pela controladora do motor. Além disso, o motor possui maior durabilidade total, graças ao sistema de injeção de combustível em alta pressão especificamente desenvolvido para equipamentos de construção. Esta escavadeira reduz consideravelmente o consumo de combustível, em horas, utilizando técnicas de alta eficiência de associação entre a unidade do motor e sistema hidráulico, além de contar com recursos que promovem as operações voltadas para a economia de energia, por meio da aplicação do modo E e acompanhamento do indicador Eco.

Consumo de combustível

reduzido em 7%

Em comparação ao modelo PC200-8
Com base nos padrões típicos de trabalho obtidos pelo sistema KOMTRAX. O consumo de combustível varia de acordo com as condições de trabalho a ser executado.

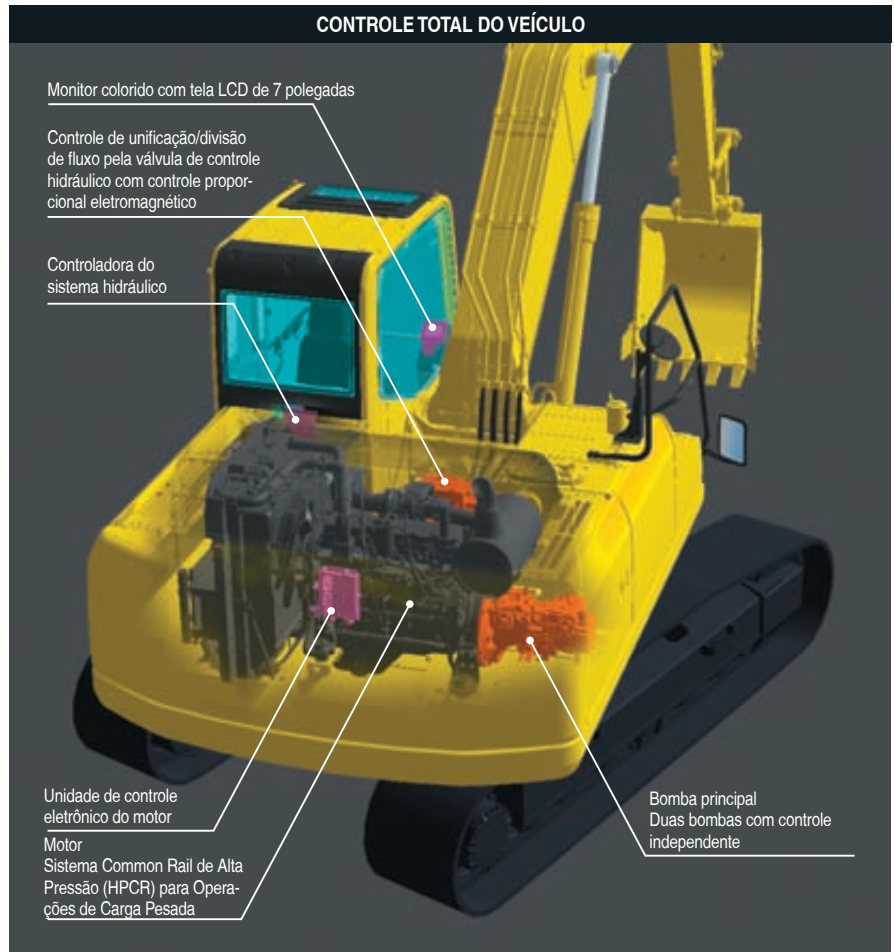

Tecnologia Komatsu

A Komatsu desenvolve e produz internamente todos os seus principais componentes, como motores e itens eletrônicos e hidráulicos. Com essa "Tecnologia Komatsu" e a constante participação de nossos clientes, a Komatsu vem alcançando enormes avanços tecnológicos. A fim de oferecer níveis elevados de produtividade e desempenho em termos de economia, a Komatsu desenvolve seus principais componentes por meio de um sistema de controle total. O resultado é uma nova geração de escavadeiras de alta performance e em plena harmonia com o meio ambiente.



Motor Com Destaque Para o Baixo Nível de Emissão de Poluentes

O motor Komatsu SAA6D107E-1 atende totalmente aos padrões de controle de emissão de poluentes PROCONVE/MAR-1



Níveis de ruído reduzidos

Níveis de ruído reduzidos durante a operação devido ao motor de baixo ruído e a outros métodos desenvolvidos para eliminar o ruído em sua origem.

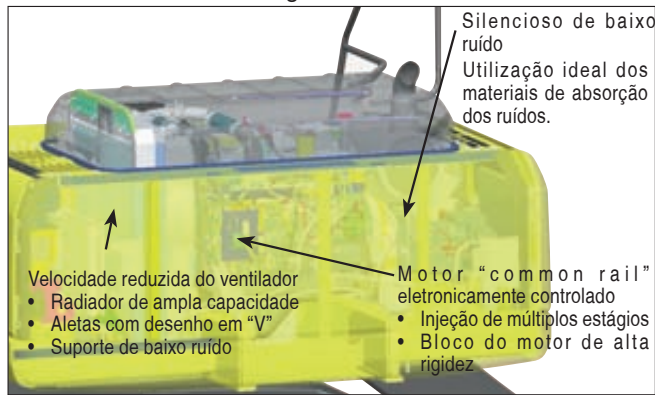

Advertência de marcha lenta

Para impedir o consumo desnecessário de combustível, o monitor exibe uma advertência de marcha lenta, se o motor trabalhar neste regime durante 5 minutos ou mais.



O Indicador Ecológico Auxilia Operações de Economia de Energia

Equipado com o indicador ecológico (ECO), que pode ser reconhecido de imediato no lado direito do monitor multicolorido, para operações ecológicas e de economia de energia. Permite manter o foco nas operações dentro da zona verde com emissões reduzidas de CO₂ e consumo eficiente de combustível.



Indicador Ecológico

Modos de Operação Seleccionáveis

As escavadeiras hidráulicas PC200-8M0 são equipadas com seis modos de operação (Modos P, E, L, B, ATT/P e ATT/E). Cada um desses modos foi desenvolvido visando atender a rotação do motor e vazão da bomba requeridas para a aplicação em questão, o que proporciona flexibilidade na adequação do desempenho do equipamento à aplicação do momento.

Operação	Aplicação	Vantagens
P	Modo de potência	<ul style="list-style-type: none"> Máxima relação produção/potência Tempos de ciclo rápidos
E	Modo de economia	<ul style="list-style-type: none"> Tempos de ciclos mais eficientes Melhor economia de combustível
L	Modo de elevação	<ul style="list-style-type: none"> Velocidade adequada do implemento Maior força de elevação (A pressão hidráulica é aumentada em 7%)
B	Modo para rompedor	<ul style="list-style-type: none"> Rotação do motor e vazão hidráulica otimizadas
ATT/P	Modo de potência do implemento	<ul style="list-style-type: none"> Rotação do motor e vazão hidráulica otimizadas (2 vias) Modo de potência
ATT/E	Modo de economia do implemento	<ul style="list-style-type: none"> Rotação do motor e vazão hidráulica otimizadas (2 vias) Modo de economia



Ampla Força de Escavação

Ao se pressionar o interruptor do botão esquerdo, chamado interruptor de maximização de potência por um único toque, e mantê-lo pressionado, esta função aumentará temporariamente a força de escavação por 8,5 segundos de operação.

Força máxima de impulsão do braço (ISO 6015):
 10,3 t (101 kN) ➔ **11,0 t (108 kN)** **7% MAIOR**
 (com maximização de potência)

Força máxima de escavação da caçamba (ISO 6015):
 14,1 t (138 kN) ➔ **15,2 t (149 kN)** **8% MAIOR**
 (com maximização de potência)

Medido com a função de Maximização de Potência, braço de 2925 mm e classificação ISO 6015.

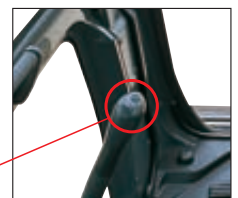

Interruptor de maximização de potência por um único toque

TOTAL CONFORTO PARA O OPERADOR



Baixo Ruído na Cabina

A recém-desenvolvida cabina possui elevada rigidez e excelente absorção de ruídos. A nova cabina recém-desenvolvida possui elevada rigidez e excelente absorção de ruídos. O aprimoramento na redução das principais fontes de ruído (motor, equipamento hidráulico e ar condicionado), faz com que esta máquina se torne tão silenciosa quanto um automóvel moderno.

Baixa Vibração Proporcionada Pela Suspensão de Amortecimento Viscoso da Cabina

A escavadeira hidráulica PC200-8M0 utiliza um sistema de suspensão de amortecimento viscoso de múltiplas camadas que traz o advento de um curso mais longo, além da adição de uma mola. A nova suspensão de amortecimento viscoso da cabina associada ao chassi de elevada rigidez contribuem para a redução da vibração no assento do operador.

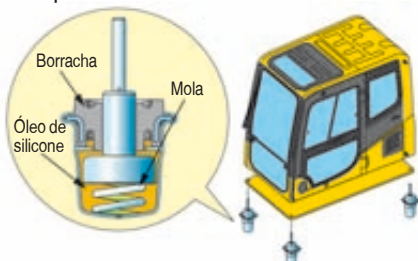

Cabina Ampla de Nova Concepção de Projeto

A cabina, ampla e espaçosa e de nova concepção de projeto inclui um assento com encosto reclinável. A altura do assento e sua inclinação longitudinal são facilmente ajustáveis. Você pode ajustar a postura operacional apropriada do descanso do braço e do console conforme sua necessidade. É possível reclinar o assento até posicioná-lo totalmente na horizontal sem que o apoio da cabeça deixe de acompanhar o movimento.



Cabina Pressurizada

O ar condicionado, o filtro de ar e uma pressão interna do ar mais alta que a verificada no meio externo impedem o ingresso de pó vindo de fora na cabina.

Ar Condicionado Automático

O ar condicionado automático permite a você ajustar de maneira fácil e com precisão a climatização da cabina mediante o uso dos controles localizados no visor de cristal líquido de amplas dimensões. A função de controle em dois níveis otimiza o fluxo de ar e responde pela climatização a níveis confortáveis do interior da cabina ao longo de todo o ano. O desembaçador funciona mantendo o vidro do para-brisa e os vidros das janelas desembaçados.

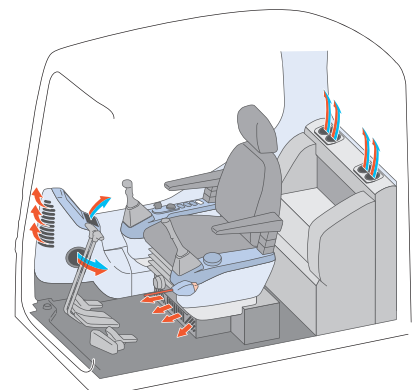

SEGURANÇA COMPLETA

Cabina com certificação ROPS

A máquina é equipada com a estrutura anti-capotamento ROPS, em conformidade com a norma ISO 12117-2 para escavadeiras, como equipamento padrão. A cabina ROPS apresenta um elevado desempenho quanto à absorção de impacto, o que lhe confere excelente durabilidade e resistência a impactos. Além disso, satisfaz as exigências relacionadas à proteção superior OPG de nível 1 (ISO 10262) para quedas de objetos que possam eventualmente atingir a cabina. Combinada com o cinto de segurança retrátil, a cabina ROPS oferece ampla proteção ao operador em casos de capotamento da máquina e de queda de objetos.

ESTRUTURA DA CABINA ROPS



Placas Antiderrapantes

As placas antiderrapantes, de durabilidade a toda prova, mantêm uma incomparável sustentação para os pés.



Placa Divisória do Motor e da Bomba

Na eventualidade do rompimento de uma mangueira hidráulica, a placa divisória do motor e da bomba que equipa esta nova máquina impede o vazamento de óleo no motor reduzindo os riscos de incêndio.

Alavanca de Trava

Bloqueia o acionamento de todos os controles hidráulicos. A função de partida só permite o funcionamento da máquina com a alavanca de trava na posição bloqueada.



Espelho Retrovisor e Espelhos Laterais, amplos como você nunca viu

Na PC200-8M0, o espelho retrovisor esquerdo da cabina, agora ainda maior, é complementado em sua função com a extraordinária inovação que nos traz esta máquina com a incorporação dos espelhos das laterais, o que resulta no total cumprimento das novas exigências quanto à visibilidade impostas pela ISO 5006, de visão periférica da máquina.



Sistema de Monitoramento de Visão Traseira (Opcional)

O operador pode contar agora com uma exclusiva câmera de ré que exibe a imagem da parte traseira da máquina na tela de monitor colorido disponível no interior da cabina.



Imagem da parte posterior da máquina exibida no monitor

Protetores Térmicos e do Ventilador

Protetores térmicos e do ventilador estão integrados nas peças do motor e do sistema de acionamento do ventilador que atingem altas temperaturas ao longo de seu funcionamento garantindo a segurança e a integridade física.



AMPLO MONITOR LCD DE ALTA RESOLUÇÃO



Interruptores para operações básicas

Interruptores de função

Interruptores de operação do ar condicionado

Amplio monitor LCD multilíngue de alta resolução

Um monitor colorido com tela de cristal líquido de alta resolução e fácil visualização permite um trabalho extremamente seguro, eficiente e preciso. A resolução e a visibilidade foram aprimoradas ainda mais em relação ao amplo monitor atual de 7 polegadas. Interruptores simples e de fácil utilização, e teclas de função que facilitam as operações multifuncionais do equipamento. O sistema é capaz de exibir informações em 13 diferentes idiomas a fim de atender operadores ao redor do mundo.

Indicadores

- | | |
|---|---|
| 1 Desaceleração automática | 5 Indicador de temperatura do óleo hidráulico |
| 2 Modo de trabalho | 6 Indicador do nível de combustível |
| 3 Velocidade de deslocamento | 7 Indicador ecológico (ECO) |
| 4 Indicador de temperatura da água do motor | 8 Indicador de consumo de combustível |
| | 9 Menu de interruptores de função |

Interruptores de operação básica

- | | |
|---|-----------------------------------|
| 1 Desaceleração automática | 4 Cancelamento do alarme sonoro |
| 2 Seletor do modo de trabalho | 5 Limpador do vidro do para-brisa |
| 3 Seletor da velocidade de deslocamento | 6 Lavador do vidro do para-brisa |

Ferramenta auxiliar no aumento de eficiência de seu equipamento

A tela principal do sistema KOMTRAX traz informações valiosas relacionadas às operações com ênfase na economia de energia, conforme a necessidade. O operador pode utilizar o menu de orientações ECO para verificar os registros de operação, registros de orientação ECO, registros de consumo médio de combustível, etc.



Orientação ecológica



Menu de orientação ecológica

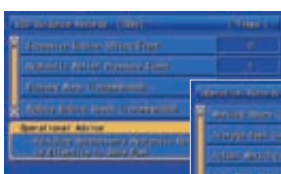

Registros de orientação ecológica

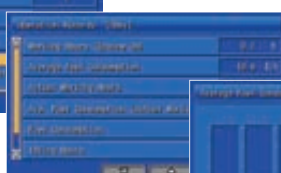

Registros de operação



Registros de consumo médio de combustível

Sistema de Monitoração e Gerenciamento do Equipamento

Função de monitoração

A controladora monitora o nível de óleo do motor, a temperatura do líquido de arrefecimento, a carga da bateria, a restrição do filtro de ar, etc. Se a controladora encontrar alguma anormalidade, esta será indicada no visor LCD.



Função de manutenção

O monitor informa no visor LCD quando foi atingido o intervalo de troca do óleo e de substituição dos filtros.



Função de memorização dos dados de falhas

O monitor possui a função de armazenamento das anormalidades para uma melhor aplicação do diagnóstico de falhas.



Auxilia o Gerenciamento do Equipamento dos Clientes e Contribui para a Redução de Custos com Combustível

Apoio no Gerenciamento do Equipamento

O terminal KOMTRAX instalado em sua máquina coleta e transmite uma série de informações, como localização da máquina, registros de operações, condições da máquina, etc. utilizando um sistema de comunicação sem fio. Dessa forma, é possível acessar os dados do KOMTRAX remotamente por meio de um aplicativo online. O sistema KOMTRAX oferece, além de uma ampla gama de informações sobre sua máquina, a possibilidade de gerenciar sua frota por meio da internet.

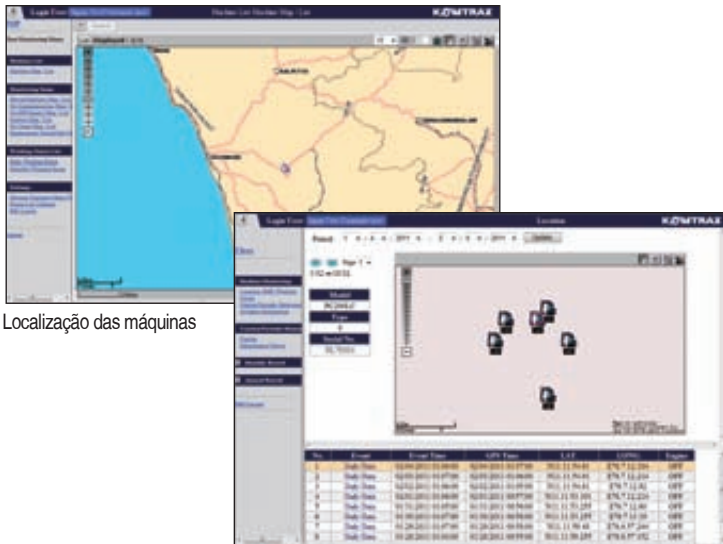

Localização das máquinas

Histórico de movimentação

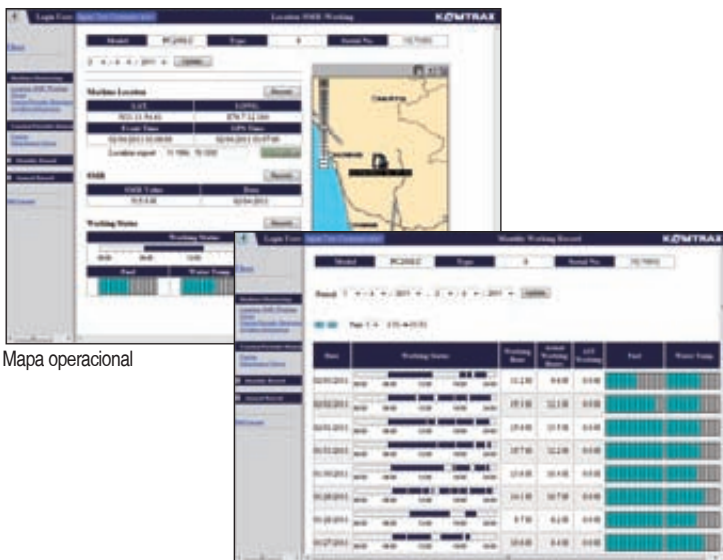

Mapa operacional

Resumos mensais indicando as condições de cada máquina

Relatório de auxílio à operação com economia de energia

O sistema KOMTRAX fornece ainda diversas informações de extrema utilidade, incluindo o relatório auxiliar das operações realizadas levando-se em conta a economia de energia, produzidos com base nas informações operacionais de sua máquina, como por exemplo a taxa de consumo de combustível e tempo de ociosidade.

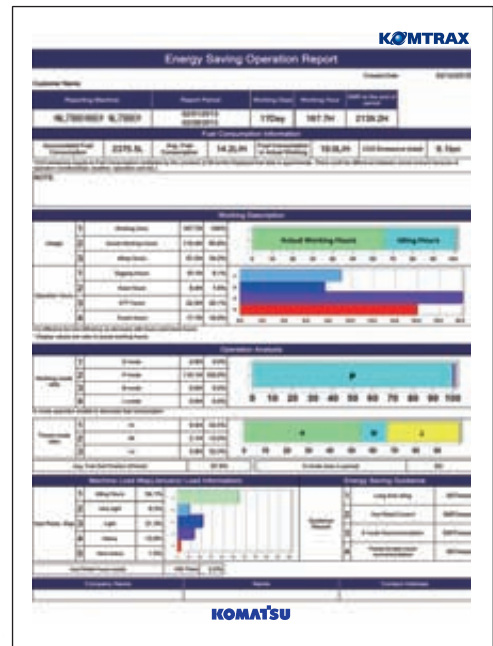

Relatório operacional de economia de energia

A sua frota Komatsu, agora na palma da mão!

As informações das suas máquinas Komatsu podem ser vistas de forma fácil e rápida a partir do seu smartphone iOS ou Android. Gerencie a sua frota proativamente a qualquer hora e em qualquer lugar.



CARACTERÍSTICAS DE MANUTENÇÃO

Módulos de Resfriamento em Disposição Lado a Lado

Uma vez que nesta máquina o radiador, o pós-resfriador e o resfriador de óleo encontram-se dispostos lado a lado, a limpeza, remoção e instalação dos mesmos são de fácil execução.

O radiador, o pós-resfriador e o resfriador de óleo, fabricados em alumínio, são altamente eficazes na refrigeração e também de simples reciclagem.



Adoção do Pré-filtro de Combustível (com separador de água)

O pré-filtro de combustível com separador de água cuida da remoção da água e dos contaminantes presentes no combustível, reduzindo a possibilidade de danos ao sistema.

(O dispositivo vem com bomba de escorva a ele incorporada).



Piso Lavável da Cabina

Manter o tapete de borracha da cabina desta PC200-8M0 sempre limpo é muito fácil, já que sua superfície, inteligentemente inclinada e em formato de flange conta com orifícios de dreno que só vêm facilitar ainda mais o escoamento da água e dos detritos.



Fácil Acesso ao Filtro de Óleo do Motor e à Válvula de Dreno do Combustível

A facilidade de acesso foi aqui pensada em favor de uma alta praticidade com a concepção de instalação em posição remota do filtro de óleo do motor e da válvula de dreno do combustível.

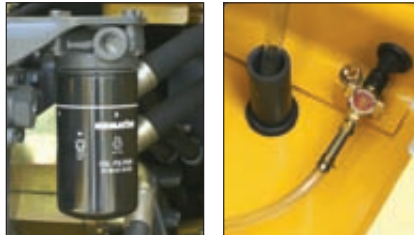

Válvula Ecológica de Dreno já Vem em sua Máquina Como Item Padrão

A meta aqui, objetiva mais facilidade nas trocas do óleo do motor, realizáveis com um nível em conceito de limpeza que já larga bem à frente de qualquer imitação da concorrência.

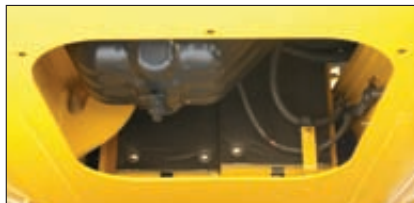

Reservatório de Combustível de Grande Capacidade Com Tratamento Anticorrosão

Com 400 litros de capacidade, o reservatório de combustível ainda é dotado de uma resistência à corrosão que nossa linha de produção dá ao reservatório de combustível através de tratamento anticorrosão de eficácia ímpar, com 100% de invulnerabilidade à oxidação.

Armação das Esteiras de Conformação Oblíqua

Previne o acúmulo de sujeiras, areia e detritos e facilita a remoção de lama.

Cilindros Amortecedores do Capô do Motor Assistidos a Gás

O capô pode ser facilmente aberto e fechado com a assistência dos cilindros amortecedores a gás.

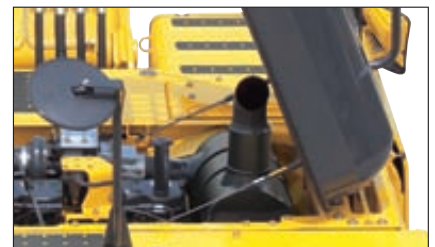

Óleos e Filtros de Uma Vida Útil Que Verdaderamente Avança no Tempo

Filtros e lubrificantes de alta performance foram desenvolvidos pela Komatsu e incorporados nestes equipamentos. Com isto a Komatsu inova em tecnologia e reduz seus custos de manutenção.

Óleo do motor e

Filtro de óleo do motor a cada **500** horas de operação

Óleo hidráulico a cada **5000** horas de operação

Filtro de óleo hidráulico a cada **1000** horas de operação

Filtro do Ar Condicionado

O filtro do ar condicionado pode ser removido e instalado sem o auxílio de qualquer ferramenta. Você jamais se deparou com uma manutenção tão simplificada do filtro do ar condicionado.



Filtro interno do ar condicionado



Filtro externo do ar condicionado

CARACTERÍSTICAS DE CONFIABILIDADE

Equipamento de Trabalho de Elevada Rigidez

A lança e o braço são fabricados em placas espessas de aço de alta resistência à tração. Além disso, essas estruturas são projetadas em seções transversais grandes com abundante uso de peças fundidas. O resultado é caracterizado por longa durabilidade e pela elevada resistência à flexão e à torção.

Componentes Confiáveis

Todos os principais componentes da máquina, como o motor, a bomba hidráulica, os motores hidráulicos e a válvula de controle são de projeto e fabricação exclusivos da Komatsu.

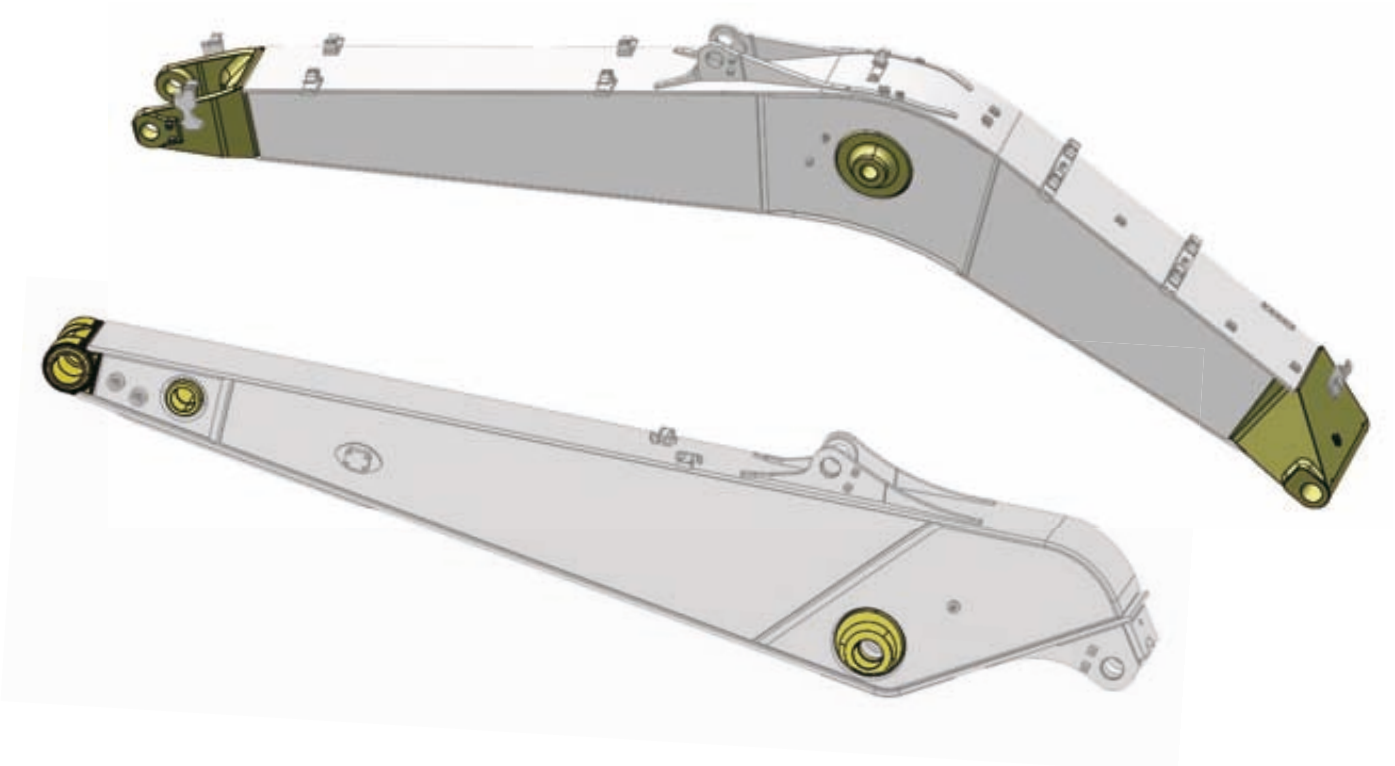

Esteiras Seladas e Lubrificadas com Graxa

As escavadeiras PC200-8M0 são equipadas com esteiras seladas e lubrificadas com graxa que proporcionam uma vida útil mais extensa do material rodante.

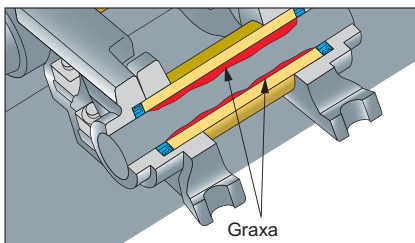

Elos das Esteiras com Reforço Estrutural

A PC200-8M0 utiliza elos de esteira com reforço estrutural, o que se traduz em uma durabilidade simplesmente extraordinária

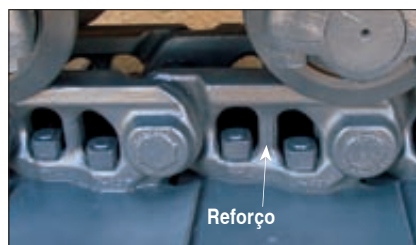

Estrutura Reforçada da Armação

A estrutura giratória, a armação central e o material rodante foram projetados recorrendo-se à mais avançada tecnologia em análise CAD tridimensional e FEM (Método de Elementos Finito).

Dispositivos Eletrônicos de Alta Confiabilidade

Nossos dispositivos eletrônicos de projeto exclusivo foram submetidos com sucesso a rigorosos testes.

- Controladoras
- Sensores
- Conectores
- Fiação elétrica termo-resistente

SUPORTE TOTAL AO PRODUTO

PMPK – Programa de Manutenção Preventiva Komatsu

Uma exclusividade da Komatsu, com benefícios exclusivos para o cliente.

O Programa de Manutenção Preventiva Komatsu* é um exclusivo e gratuito programa de manutenção programada: a sua máquina Komatsu vem de fábrica com 5 manutenções preventivas até às 2.000 horas. Durante o período de 2000 horas, o seu Distribuidor Komatsu irá prover 5 revisões gratuitas:

- 250, 500, 1000, 1500 e 2000 horas**;
- Lubrificantes e peças de manutenção preventiva genuínas Komatsu;
- Mão de obra técnica especializada;
- Deslocamento do técnico até o seu local de operação***;
- Análise de lubrificantes KOWA;
- Inspeção da máquina (50 pontos) executada por um técnico treinado pela fábrica.

(*) Programa sujeito a alterações sem aviso prévio;

(**) Intervenções e itens adicionais poderão ser sugeridas pelo Distribuidor Komatsu em decorrência da condição de trabalho da máquina;

(***) Cobertura total dentro de um raio de 100 km da base do Distribuidor.

Todos os recursos e benefícios da Komatsu em um só programa



Mão de obra especializada



Peças Genuínas



Lubrificantes Genuíno



Análise de Lubrificantes

Suporte Total Komatsu

A Komatsu dispõe de uma rede de Distribuidores estrategicamente localizada para prover com agilidade todo o suporte necessário antes e após a aquisição de uma máquina.

Recomendação de frota

Os Distribuidores Komatsu estão preparados para analisar o local de trabalho do cliente e auxiliar no planejamento do dimensionamento de sua frota com informações detalhadas e seguras para atender todas as necessidades de aplicações no momento de aquisição ou renovação de sua frota Komatsu.



Disponibilidade das peças

As peças e os programas de manutenção Komatsu são elaborados para proporcionar:

- Menor número de intervenções;
- Maior disponibilidade de máquina;
- Menor custo/hora trabalhada.

Os estoques e os sistemas de distribuição de peças da Komatsu estão em constante evolução para proporcionar aos clientes maior rapidez de entrega e menor custo logístico.

Suporte técnico e serviços

Os serviços técnicos de suporte ao produto são desenvolvidos para auxiliar o cliente. Os distribuidores Komatsu são capacitados e equipados para que os serviços estejam de acordo com os padrões de qualidade e desempenho exigidos pela Komatsu:

- Serviços de manutenção preventiva e corretiva;
- Programa de análise de lubrificantes (KOWA);
- Inspeções e diagnósticos (Material Rodante, PM Clinic).



Serviços de manutenção e reparos

Para a realização de reparos, manutenções periódicas e outros serviços de manutenção, nossos Distribuidores oferecem serviços da mais alta qualidade através da utilização dos programas desenvolvidos pela Komatsu.

Reman Komatsu



O Reman Komatsu visa a redução de custos de aquisição, operação e ciclo de vida útil (LCC) ao cliente por meio de um serviço de pronta entrega, alta qualidade e preços extremamente competitivos. Os remanufaturados Komatsu oferecem:

- Garantia de peça nova*;
- Redução do tempo e do custo de manutenção;
- Menor impacto ao meio ambiente devido a reutilização dos cascos;

* Consulte o distribuidor Komatsu para conhecer os produtos disponíveis e a política de garantia Komatsu.

KMAX-SA, CAÇAMBAS HENSLEY E PROTETORES

Sistema de dentes Kmax-SA

A Komatsu cuida de cada aspecto de sua máquina. Isto inclui oferecer as peças mais avançadas, confiáveis e adequadas para otimizar o desempenho de sua máquina e reduzir o custo operacional.

O sistema de dentes Kmax-SA é um exemplo de nosso comprometimento em auxiliá-lo a obter o máximo de sua máquina.

A solução mais eficiente para todas as aplicações de escavação, o sistema Kmax-SA otimiza o desempenho da caçamba e possibilita uma troca de dentes rápida e fácil.

O Kmax-SA oferece uma ampla lista de benefícios:

- Dureza consistente nos dentes;
- Menor desperdício nos dentes;
- Dentes reversíveis;
- Instalação ágil;
- Projeto de alta resistência;
- Pino reutilizável;
- Melhor penetração dos dentes.

Aplicações dos Dentes Kmax-SA

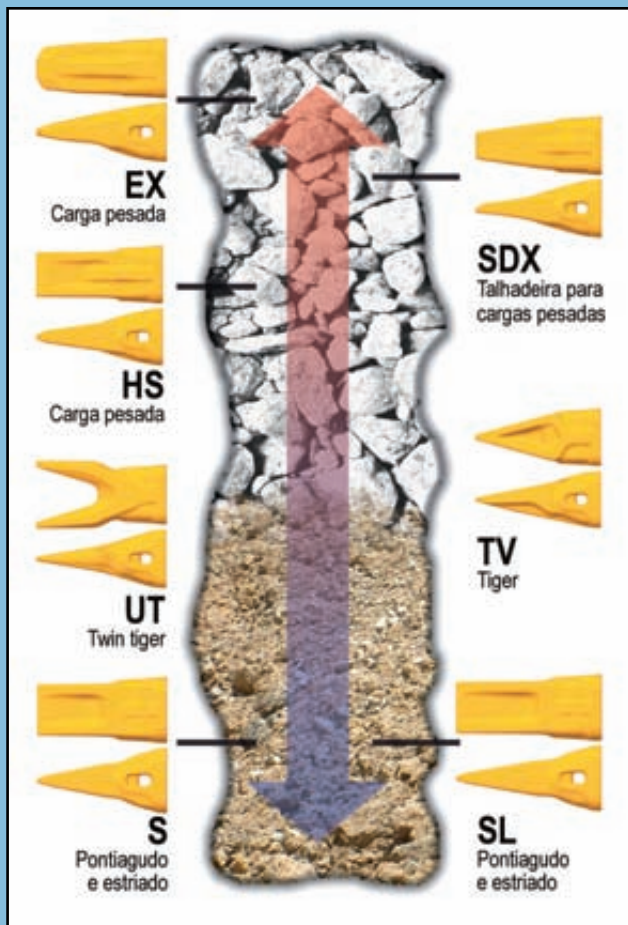

Caçambas Hensley - Série X

A série "X" de caçambas foi desenvolvida para o mercado de construção e integra a última geração de caçambas de alto desempenho. De grande versatilidade, podem receber proteções adicionais contra desgaste e são adequadas para qualquer aplicação; o raio redesenhado resulta em cargas mais rápidas e agilidade nos ciclos do equipamento.

Caçambas Série "X"



XS
Tiras de desgaste inferior - Externa (KVX/AR500)



XP
Placa de desgaste inferior (AR400)



XPS
Placa de desgaste inferior (AR400)
Tiras de desgaste inferior (KVX/AR500)



XPSX
Placa de desgaste inferior (AR400)
Tiras de desgaste inferior (KVX/AR500)
Chapa de proteção lateral superior (AR400)
Protetores de canto fundido

Kit de proteção de Caçambas



Protetores Laterais Reversíveis



Entredentes Soldados



Laminite / Chocky Bars

ESPECIFICAÇÕES ESPECIAIS

Especificação para Instalação de Implemento (Opcional)

Esta especificação torna a PC200-8M0 preparada para a instalação de rompedor hidráulico e outros implementos. A vazão de óleo hidráulico para operação com rompedor e outros implementos pode ser ajustada diretamente no painel monitor.

Acumulador



Filtro piloto



Filtro adicional para o Rompedor hidráulico



Braço reforçado para trabalhos pesados
Válvula de parada



Pedal de acionamento



Foto meramente ilustrativa

IMPLEMENTOS



Implementos Genuínos Komatsu

A Komatsu recomenda o uso de diversos implementos como ferramentas auxiliares às suas escavadeiras hidráulicas. Uma ampla gama de implementos está à sua disposição para melhor atender as necessidades específicas de cada aplicação.

Rompedor hidráulico

Linha JTHB

O rompedor hidráulico é um implemento utilizado para trabalhos em leitos de rocha e superfícies pavimentadas, além de demolições de estruturas de concreto e outras aplicações. Sua grande câmara de gás, a taxa otimizada da pressão do gás e o pistão de curso longo proporcionam uma força de impacto inigualável. Como a unidade do rompedor dispensa o uso de um acumulador, seu conjunto requer menor quantidade de peças, resultando em custos menores de manutenção.



Escarificador Excêntrico

Linha JGXR

O Escarificador Excêntrico é um implemento desenvolvido em sintonia com a mais avançada tecnologia de sistemas de escavação e demolição. Observando os mais rigorosos padrões da indústria, seu projeto avançado possibilita maior produtividade com menor custo de manutenção e menor nível de ruído quando comparado aos rompedores hidráulicos tradicionais, em uma ampla gama de aplicações.



ESPECIFICAÇÕES



MOTOR

Modelo..... Komatsu SAA6D107E-1
 Tipo..... 4 tempos, arrefecido à água, injeção direta
 Aspiração..... Turboalimentado, com pós-resfriador
 Número de cilindros..... 6
 Diâmetro dos cilindros..... 107 mm
 Curso..... 124 mm
 Cilindrada..... 6,69 ℓ
 Potência:
 SAE J1995..... Bruta **148 HP** (110 kW)
 ISO 9249/SAE J1349..... Líquida **138 HP** (103 kW)
 Rotação nominal..... 2000 rpm
 Tipo de acionamento do ventilador..... Mecânico
 Governador..... Eletrônico para todas as velocidades

Atende aos padrões de controle de emissão de poluentes PROCONVE/MAR-1



SISTEMA HIDRÁULICO

Tipo..... Sistema Hydraumind (Sistema inovador de inteligência mecânica e hidráulica) de centro fechado dotado de válvulas sensoras de carga e válvulas compensadoras de pressão
 Número de modos de operação selecionáveis..... 6
 Bomba principal
 Tipo..... Tipo pistão de deslocamento variável
 Função..... Acionamento dos circuitos da lança, do braço, da caçamba, do giro e de deslocamento
 Vazão máxima..... 439 ℓ/min
 Suprimento do circuito de controle..... Válvula auto-redutora
 Motores hidráulicos:
 Deslocamento... 2 motores de pistão axial com freio de estacionamento
 Giro..... 1 motor de pistão axial com freio de retenção do giro
 Ajustes das válvulas de alívio:
 Circuitos dos implementos..... 380 kgf/cm² (37,3 MPa)
 Circuito de deslocamento..... 380 kgf/cm² (37,3 MPa)
 Circuito do giro..... 295 kgf/cm² (28,9 MPa)
 Circuito piloto..... 33 kgf/cm² (3,2 MPa)
 Cilindros hidráulicos:
 Número de cilindros - (diâmetro x curso x diâmetro da haste)
 Lança..... 2 - (120 mm x 1334 mm x 85 mm)
 Braço..... 1 - (135 mm x 1490 mm x 95 mm)
 Caçamba para braço de 2,93 m.. 1 - (115 mm x 1120 mm x 80 mm)
 para braço de 2,41 m.. 1 - (115 mm x 1120 mm x 80 mm)



COMANDOS FINAIS E FREIOS

Controle direcional..... por meio de duas alavancas com pedais
 Método de transmissão..... hidrostático
 Força máxima na barra de tração..... 18200 kg (178 kN)
 Inclinação máxima de subida de rampas..... 70% (35°)
 Velocidade máxima de deslocamento Alta..... 5,5 km/h
 (mudança automática de marcha) Média..... 4,1 km/h
 (mudança automática de marcha) Baixa..... 3,0 km/h
 Freio de serviço..... tipo trava hidráulica
 Freio de estacionamento..... freio a disco mecânico



SISTEMA DO GIRO

Método de acionamento..... hidrostático
 Redução do giro..... por engrenagem planetária
 Lubrificação do círculo de giro..... em banho de graxa
 Freio de serviço..... tipo trava hidráulica
 Freio de retenção/Bloqueio do giro..... a disco, mecânico
 Velocidade de giro..... 12,4 rpm
 Torque de giro..... 6900 kgf.m



MATERIAL RODANTE

Armação central..... Em "X"
 Armação das esteiras..... Seção em caixa
 Vedação das esteiras..... esteiras vedadas
 Ajustadores da tensão das esteiras..... Hidráulicos
 Número de sapatas (cada lado)..... 45
 Número de roletes superiores (cada lado)..... 2
 Número de roletes inferiores (cada lado)..... 7



CAPACIDADES DE REABASTECIMENTO

Reservatório de combustível..... 400 ℓ
 Sistema de arrefecimento..... 20,4 ℓ
 Motor..... 23,1 ℓ
 Comando final (cada lado)..... 3,6 ℓ
 Redutor do giro..... 6,5 ℓ
 Reservatório hidráulico..... 135 ℓ



PESO OPERACIONAL (APROXIMADO)

Peso operacional incluindo lança inteira de 5700 mm, braço de 2410 mm, caçamba coroada SAE de 1,2 m³, capacidade nominal de lubrificantes, líquido de arrefecimento, reservatório de combustível cheio, operador e equipamento padrão

	PC200-8M0	
	Peso operacional	Pressão sobre o solo
Sapatas		
600 mm	20730 kg	0,48 kg/cm ²
700 mm	21030 kg	0,42 kg/cm ²
800 mm	21330 kg	0,37 kg/cm ²



FORÇAS DE OPERAÇÃO

	Braço	2410 mm	2925 mm
Conforme Norma SAE	Força de escavação com a caçamba na potência máxima	14100 kgf 138 kN	14100 kgf 138 kN
	Força de fechamento do braço na potência máxima	12600 kgf 124 kN	10300 kgf 101 kN
Conforme Norma ISO	Força de escavação com a caçamba na potência máxima	15200 kgf 149 kN	15200 kgf 149 kN
	Força de fechamento do braço na potência máxima	13000 kgf 127 kN	11000 kgf 108 kN



DIMENSÕES

		Lança de 5,7 m		Lança de 5,2 m
Comprimento do braço		2410 mm	2925 mm	2410 m
A	Comprimento total	9495 mm	9425 mm	8990 mm
B	Comprimento sobre o solo (transporte):	5700 mm	4815 mm	5085 mm
C	Altura total (na parte superior da lança)	3190 mm	2970 mm	3085 mm

		PC200-8M0
D	Largura total	2900 mm
E	Altura total (até a parte superior da cabina)	3040 mm
F	Distância do solo até o contrapeso	1085 mm
G	Distância em relação ao solo (mínima)	440 mm
H	Raio de giro traseiro	2750 mm
I	Comprimento da superfície da esteira em contato com o solo	3275 mm
J	Comprimento total da esteira	4070 mm
K	Bitola	2200 mm
L	Largura da esteira	2900 mm
M	Largura da sapata	700 mm
N	Altura da garra	26 mm
O	Altura até o capô	2095 mm
P	Largura da estrutura giratória	2710 mm
Q	Distância do centro do giro a extremidade traseira	2710 mm

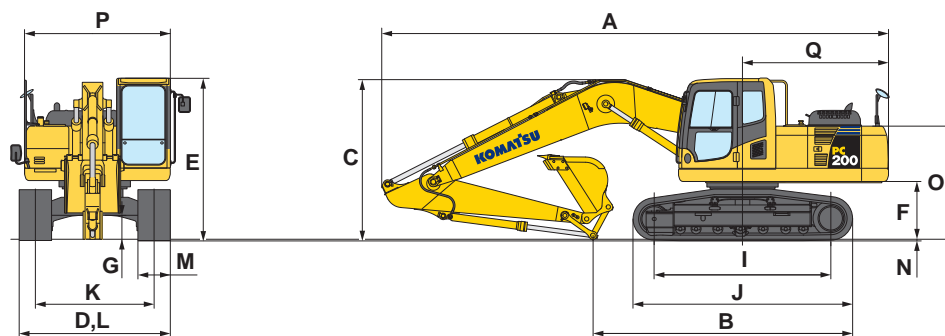
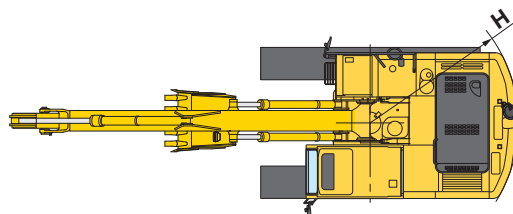

COMBINAÇÃO DE CAÇAMBA RETROESCAVADORA, BRAÇO E LANÇA

Capacidade da caçamba (coroad)	Largura		Peso	Nº de dentes	PC200-8M0		
					Lança 5,7 m		Lança 5,2 m
	Sem cortadores laterais	Com cortadores laterais			Com cortadores laterais	Braço	
SAE, PCSA	1200 mm	1325 mm	987 kg	5	2410 mm	2925 mm	2410 mm
1,2 m³					□	●	○
1,41 m³					X	X	□

- - Usada para materiais de densidade de até 1,8 ton/m³
- - Usada para materiais de densidade de até 1,5 ton/m³
- - Usada para materiais de densidade de até 1,2 ton/m³
- X - Não utilizável



FAIXA OPERACIONAL

		PC200-8M0	
		5700 mm	
Comprimento do braço		2410 mm	2925 mm
A	Altura máxima de escavação	9800 mm	10060 mm
B	Altura máxima de despejo	6890 mm	7160 mm
C	Profundidade máxima de escavação	6010 mm	6520 mm
D	Profundidade máxima em parede vertical	4920 mm	5200 mm
E	Profundidade máxima de escavação a fundo plano de 2440 mm	5780 mm	6370 mm
F	Alcance máximo de escavação	9380 mm	9875 mm
G	Alcance máximo de escavação ao nível do solo	9190 mm	9700 mm
H	Raio de giro mínimo	3090 mm	2980 mm

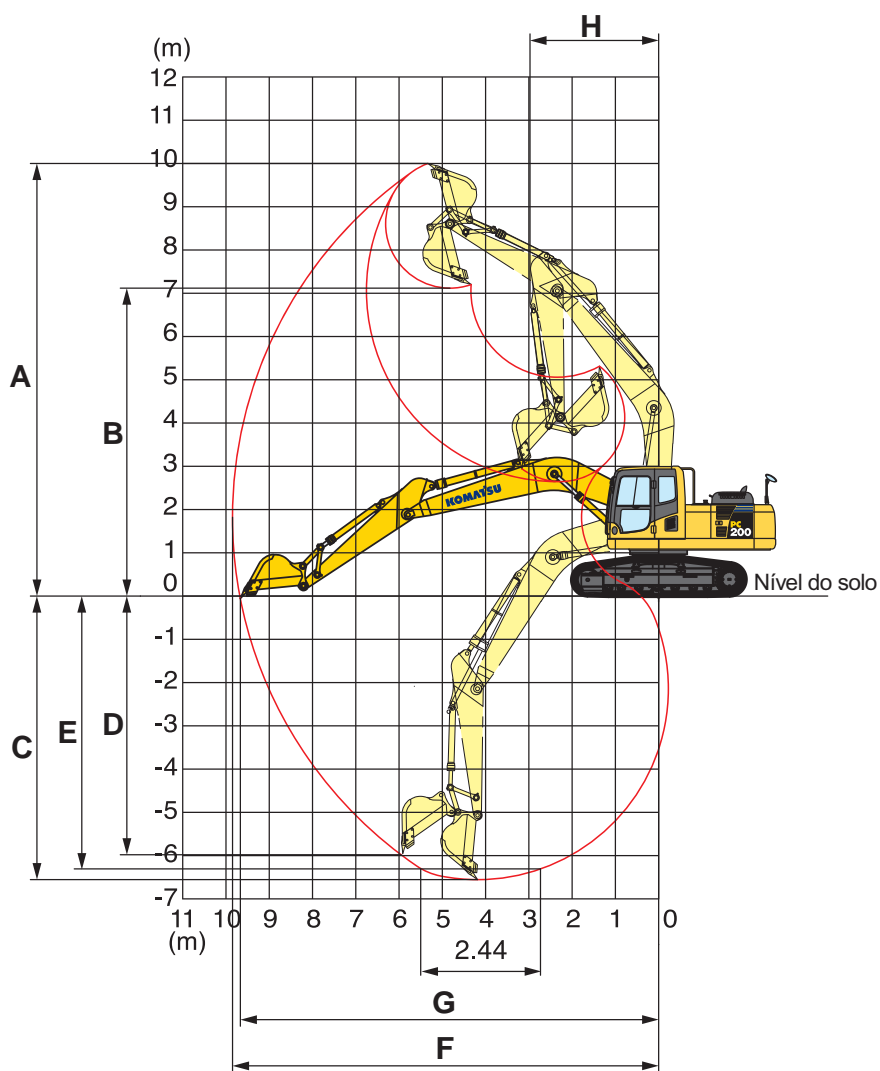



CAPACIDADE DE ELEVAÇÃO COM O MODO DE ELEVAÇÃO

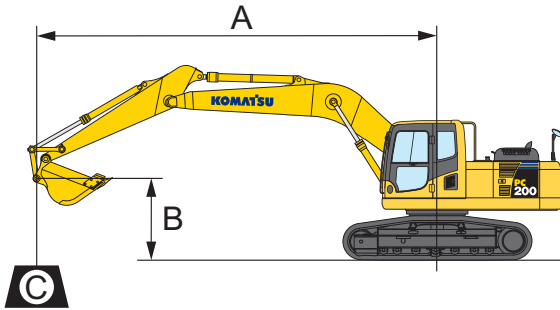

- A: Alcance em relação ao círculo do giro
- B: Altura do gancho da caçamba em relação ao solo
- C: Capacidade de elevação de cargas
- Cf: Capacidade frontal
- Cs: Capacidade lateral
- ⊗: Capacidade no alcance máximo

PC200-8M0

Unidade: kg

Braço: 2410 mm		Lança inteira de 5700 mm		Caçamba coroada SAE J296 DE 1,2 m ³		Peso da caçamba: 987 kg		Sapata: 700 mm		⊗ MAX			
B	A	1,5 m		3,0 m		4,6 m		6,1 m		7,6 m			
		Cf	Cs	Cf	Cs	Cf	Cs	Cf	Cs	Cf	Cs		
7,6 mm												*4250	4200
6,1 mm								5650	3750			*3950	2850
4,6 mm						*7300	6000	5500	3600	3600	2300	3550	2250
3,0 mm						8650	5450	5250	3350	3350	2200	3200	1950
1,5 mm						8100	5000	5000	3150	3400	2100	3050	1850
0 mm				*7000	7000	7800	4700	4850	3000	3350	2000	3150	1900
- 1,5 mm		*7550	*7550	*12150	9300	7750	46 50	4750	2900			3500	2100
- 3,0 mm				*17200	9550	7850	4750	4850	2900			4400	2700
- 4,6 mm				*13400	10000	8150	5000					7200	4500

PC200-8M0

Unidade: kg

Braço: 2925 mm		Lança inteira de 5700 mm		Caçamba coroada SAE J296 DE 1,2 m ³		Peso da caçamba: 987 kg		Sapata: 700 mm		⊗ MAX			
B	A	1,5 m		3,0 m		4,6 m		6,1 m		7,6 m			
		Cf	Cs	Cf	Cs	Cf	Cs	Cf	Cs	Cf	Cs		
7,6 mm								*3250	*3250			*2650	*2650
6,1 mm								*5050	3800			*2500	*2500
4,6 mm						*6450	6150	5600	3650	3650	2350	*2500	2000
3,0 mm				*13750	11050	*8750	5600	5350	3450	3550	2250	*2650	1750
1,5 mm				*7050	7050	8250	5100	5050	3100	3450	2100	2750	1650
0 mm				*7950	7950	7850	4750	4850	3000	3350	4850	2850	1700
- 1,5 mm		*6950	*6950	*11350	9250	7700	4650	4750	2900	3300	4750	3100	1750
- 3,0 mm		*10800	*10800	*16450	9350	7750	4650	4750	2900			3850	2350
- 4,6 mm				*15100	22000	7850	4750					5700	8150

*A limitação da carga se dá em razão da capacidade hidráulica e não da condição de tombamento. Os valores de capacidades nominais são conforme a Norma ISO 10567. As cargas nominais não devem exceder 87% da capacidade hidráulica de elevação ou 75% da carga de tombamento



EQUIPAMENTO PADRÃO

- Alternador de 35 A, 24 V
- Ar condicionado automático com desembaçador
- Autodesacelerador
- Sistema de pré-aquecimento automático do motor
- Baterias de grande capacidade (100 Ah) 2 x 12 V
- Válvula de retenção do braço
- Contrapeso
- Protetores, armação giratória
- Purificador de ar tipo seco com duplo elemento
- Buzina elétrica
- Sistema de monitoração EMMS
- Cabina "SpaceCab"
- Descansos dos braços montados no console
- Lança 5,7 m
- Braço de 2410 mm
- Caçamba de 1,2 m³
- Motor Komatsu SAA6D107E-1
- Sistema de prevenção do superaquecimento do motor
- Estrutura de proteção do ventilador
- Ajustadores hidráulicos das esteiras (em cada lado)
- KOMTRAX
- Espelhos retrovisores (L.D., L.E., traseira e lateral)
- Monitor de múltiplas funções em cores
- Sistema de potência máxima
- Sistema de controle hidráulico PPC
- Tela à prova de pó para o radiador e o resfriador de óleo
- Aquecedor com desembaçador
- Protetores térmicos e do ventilador
- Sistema de seleção de modos de operação
- Placa divisória do motor e da bomba
- Pré-filtro do sistema de combustível de 10 microns
- Filtros em linha de alta pressão
- Cabina com estrutura ROPS (ISO 12117-2/2008)
- Cabina com estrutura OPG, nível 1 (ISO 10262-2)
- Fonte de alimentação 12V
- Preparação da cabina para receber o protetor OPG, nível 2 (opcional)
- Cinto de segurança retrátil de 78 mm
- Assento com suspensão
- Sapatas de garra tripla de 700 mm
- Placas antiderrapantes
- Motor de partida de 4,5 kW, 24 V
- Ventilador de sucção
- Protetores guias das esteiras na seção central
- Alarme sonoro de deslocamento
- Faróis de trabalho (2) (um na lança, um na lateral direita)
- Rolete inferior, 7 de cada lado
- Refletor traseiro
- Teto solar
- Faróis frontais, 2 no topo da cabina
- Intervalo de lubrificação com graxa do equipamento de trabalho ainda mais estendidos



EQUIPAMENTOS OPCIONAIS

- Válvula de serviço (1 adicional)
- Kit de implemento
- Sistema de monitoramento com câmera de visualização traseira
- Braço de 2925 mm
- Caçamba de 1,41 m³
- Lança 5200 mm

CONSULTE O SEU DISTRIBUIDOR KOMATSU PARA MAIS DETALHES